

⚠ AVERTISSEMENT DE SÉCURITÉ

1. Suivre la mise en garde apparaissant sur la structure du lit du haut et sur le carton. Ne pas enlever l'avertissement apparaissant sur le lit.
2. Toujours utiliser la grandeur de matelas et de support recommandée pour prévenir les possibilités d'emprisonnement ou de chutes.
3. La surface du matelas doit être au moins à 127 mm (5") du bord du rail de protection.
4. Ne pas permettre à un enfant de moins de 6 ans d'utiliser le lit supérieur.
5. Périodiquement vérifier et s'assurer que le rail de protection, l'échelle et les autres pièces sont à leur place respective et en bonne position; qu'elles ne sont pas endommagées et que toutes les connections sont bien serrées.
6. Ne pas jouer ni sauter sur ou sous le lit.
7. Toujours utiliser l'échelle pour monter et descendre du lit supérieur.
8. Ne pas utiliser de pièces de substitution. Contacter le fabricant ou le détaillant pour obtenir des pièces de remplacement.
9. Utilisation d'une veilleuse ajouterait une précaution de sécurité pour les enfants utilisant le lit supérieur.
10. Toujours utiliser les rails de protection sur les deux côtés longs du lit supérieur. Si le lit superposé a été placé le long d'un mur, le rail de protection qui est de pleine longueur du lit doit être placé le long du mur pour éviter l'emprisonnement entre le lit et le mur. (Ceci s'applique seulement au lit superposé sans deux rails de protection pleine longueur)
11. L'utilisation de matelas d'eau ou de flotation est interdite.
12. **RISQUE D'ÉTRANGLEMENT**-Ne rien attacher ou suspendre au lit superposé tout item qui n'est pas conçu à cet usage, par exemple et sans limite les crochets, ceintures, cordes à danser, etc.
13. Garder ces instructions pour références futures.

FORMAT DES MATELAS ET BASE:

Utiliser seulement un matelas de 37 1/2" - 38 1/2" de largeur et 74"-75" de longueur sur le lit du haut (format jumeaux). S'assurer que l'épaisseur du matelas n'excède pas 6" et que la surface est à moins de 5" (127mm) du bord des rails de protections.

Pièces de remplacement:

Les pièces de remplacement, incluant les rails de protection additionnels, peuvent être obtenus chez n'importe quel détaillant de Les Meubles Jour & Nuit.

Certification:

Ce lit superposé est conforme aux standards de sécurité applicables aux produits de consommation – 16 CFR PARTS 1213, 1500, 1513 et ASTM F-1427



NIGHT
FURNITURE
SDAY™

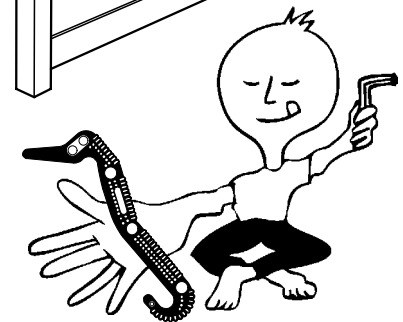

Mise en vedette la moulure de caoutchouc

"SEA HORSE"™

1A Liste des pièces: Boîte 1 – Tête et pied de lit:

NOTE: Pas de trous!

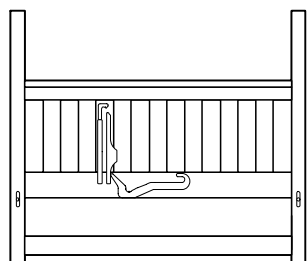
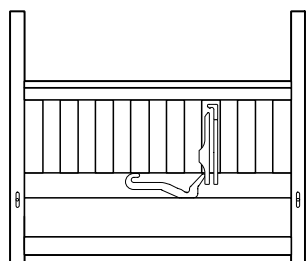
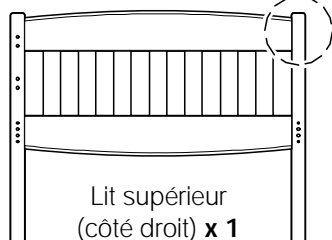
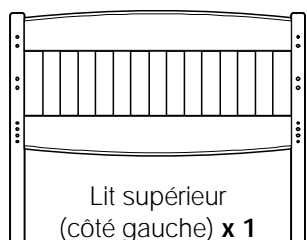

Boîte 2 – Châssis de futon et rail d'étirement:

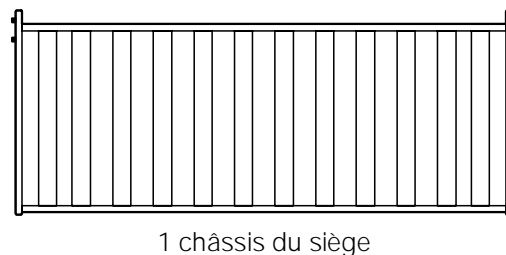
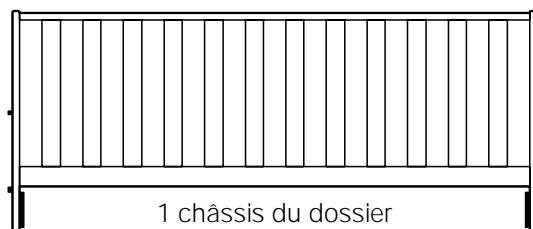
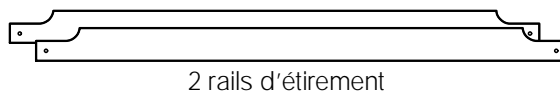

Boîte 3 – Rails de protection et échelle:

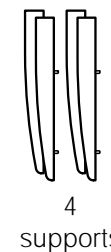
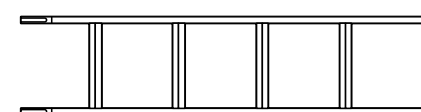
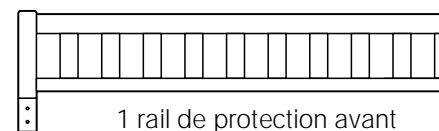
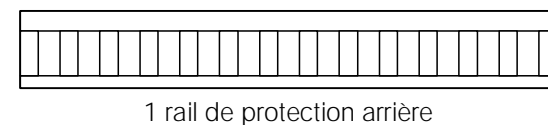

Boîte 4 – Lattes:

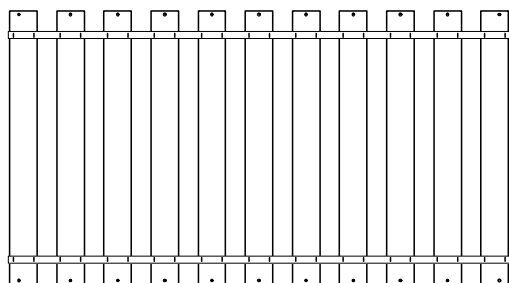

1B Liste de quincaillerie: Boîte 1

Outils requis pour l'assemblage
• Clef Allen (fournie) • Tournevis Phillips (non fourni)

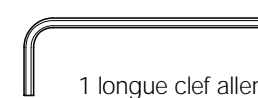
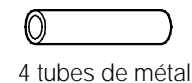
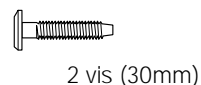
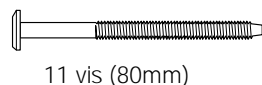
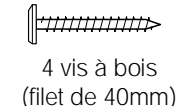
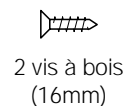
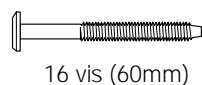

Quincaillerie dans la boîte 2:

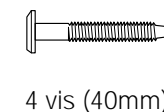

2A Attacher les rails d'étirement au châssis du bas.

Utiliser les boulons ThumNuts™ et les vis (100mm) pour attacher les rails d'étirement (dans la boîte 2) aux bouts du lit du bas, tel que montré.

S'assurer que les rails d'étirement sont placés correctement.

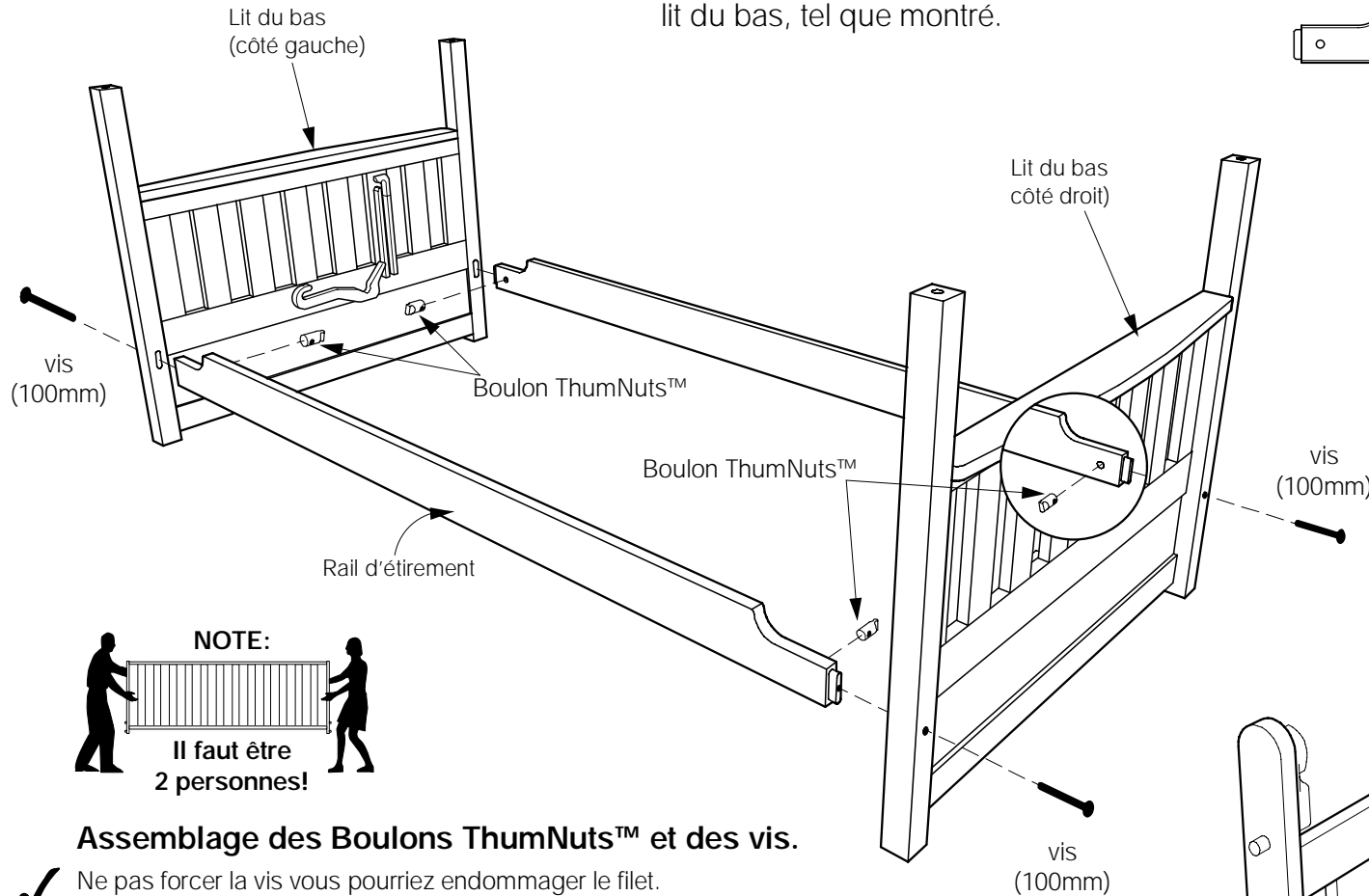

2B Attacher le renforcement de dossier au châssis du dossier du futon.

Utiliser les vis 40mm (dans la boîte 2) pour attacher le renforcement de dossier au dossier du futon.

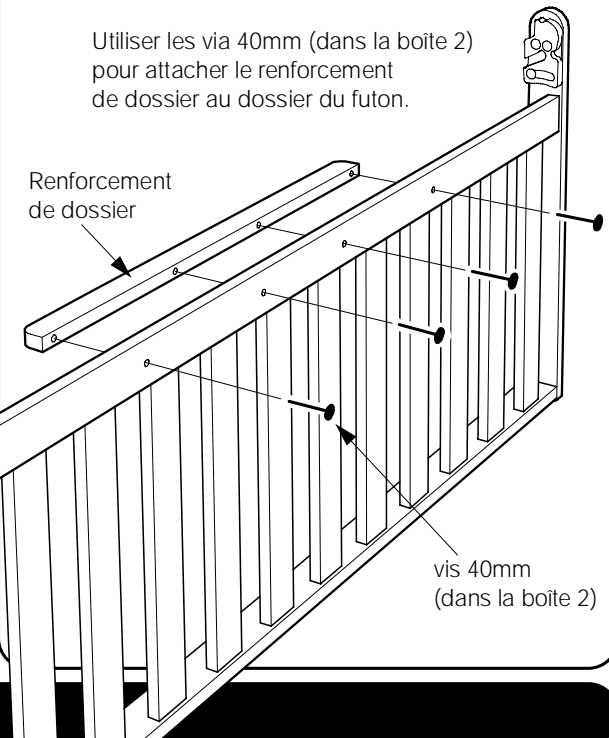

Assemblage des Boulons ThumNuts™ et des vis.

- ✓ Ne pas forcer la vis vous pourriez endommager le filet. S'assurer que le filet est engagé correctement.
- ✓ S'assurer que les trous sont libres de copeaux de bois et de brin de scie.

3A Lever soigneusement le châssis du dossier en position. Placer les tiges du fonds dans la moulure de caoutchouc "Sea Horse".

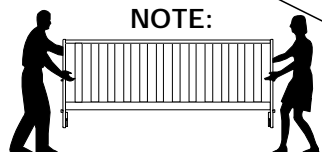
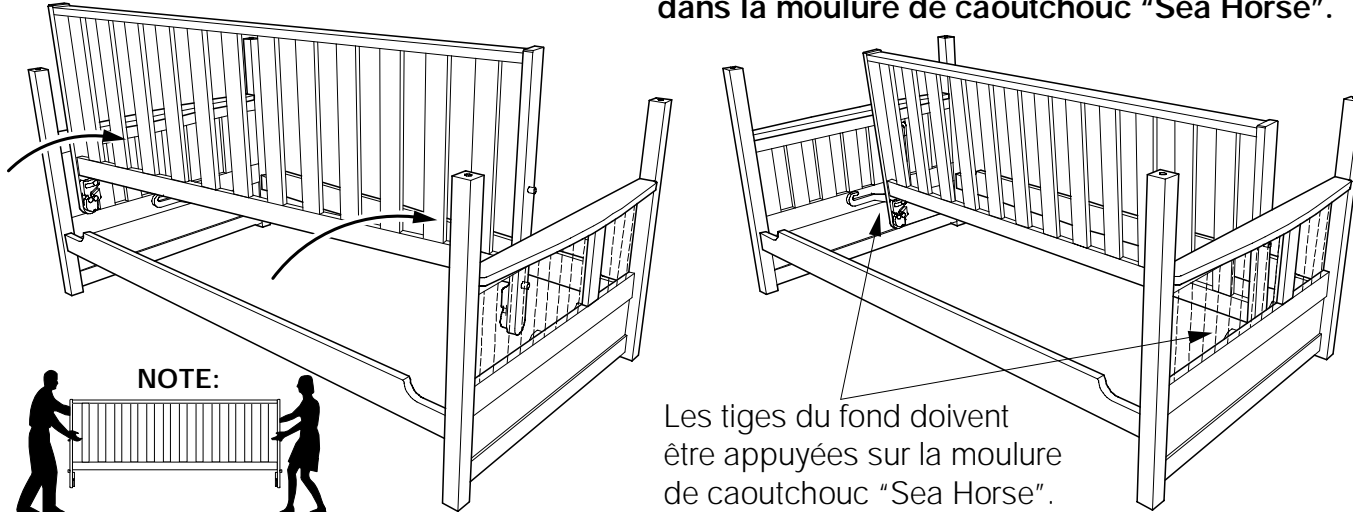

NOTE:

Il faut être 2 personnes!

Les tiges du fond doivent être appuyées sur la moulure de caoutchouc "Sea Horse".

3B Appuyer les tiges du haut contre la patte.

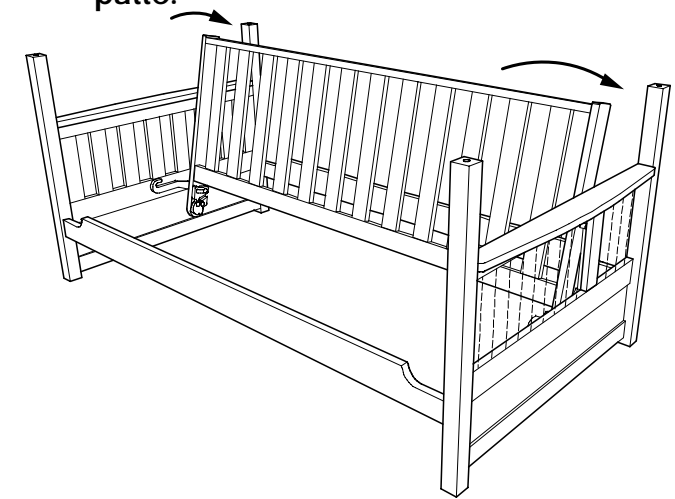

3C Lever doucement le châssis du dossier pour que les tiges du haut soient placées sous le capuchon de plastique.

Très Important: s'assurer que les tiges du haut soient complètement à l'intérieur des deux côtés.

De l'arrière: Il est facile de mettre les tiges du haut en position.

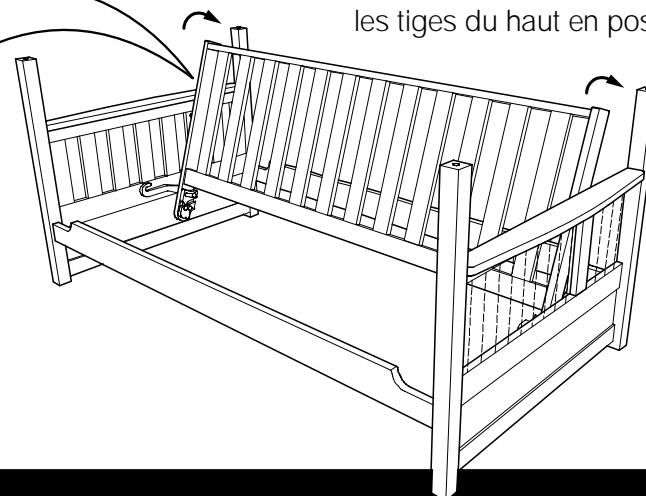
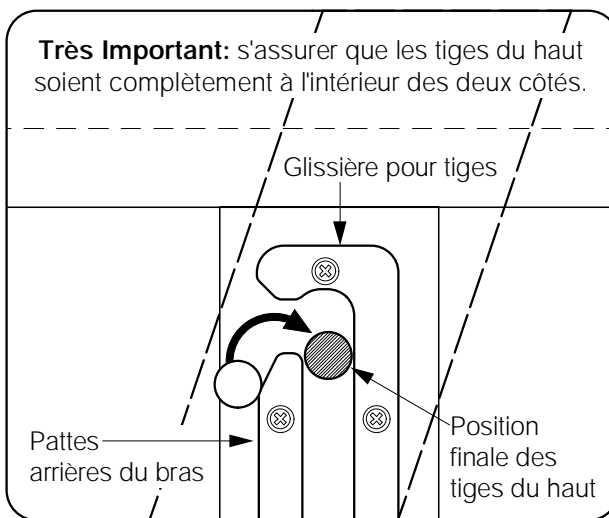

3D Descendre doucement le dossier jusqu'à ce qu'il soit à plat.

De l'arrière: Descendre le châssis du dossier.

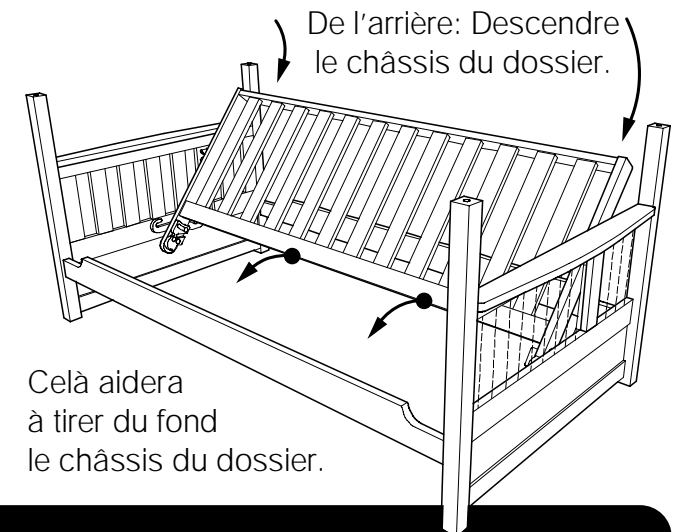

Cela aidera à tirer du fond le châssis du dossier.

4A Accrocher le siège du châssis à la pièce de raccordement en caoutchouc "Snapper"

Monter le siège du châssis à la verticale pour que les tiges s'ajustent avec la pièce de raccordement en caoutchouc "Snapper". La tête de la pièce de raccordement doit s'ajuster entre les deux tiges.

Se rappeler: • Les tiges du haut s'ajustent par le dessus,
• Les tiges du bas - par-dessous.

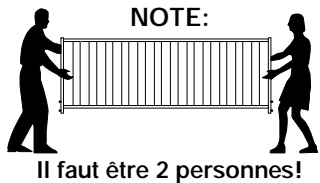
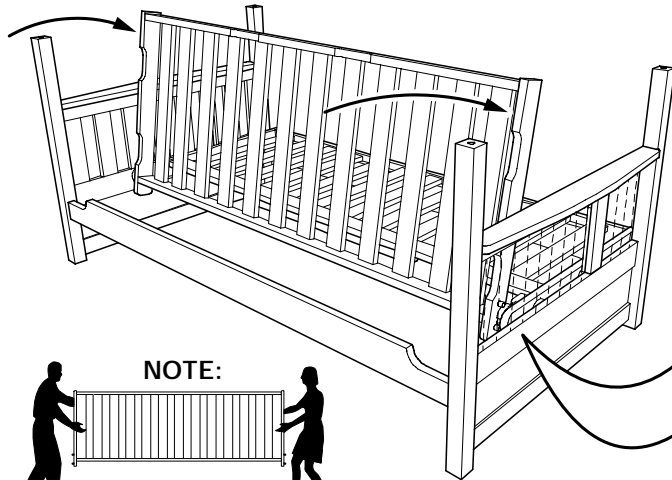
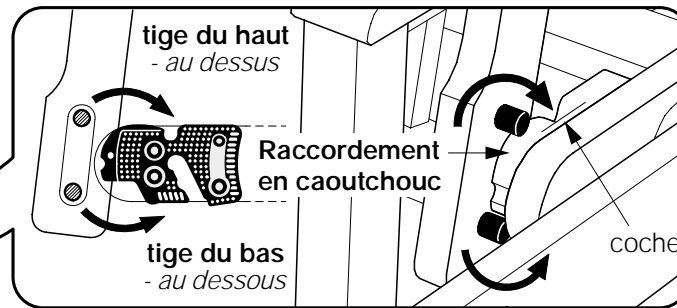

4B Tirer le siège au-delà du point d'agrafe.

Mettez votre pied sur le dossier et poussez fortement.

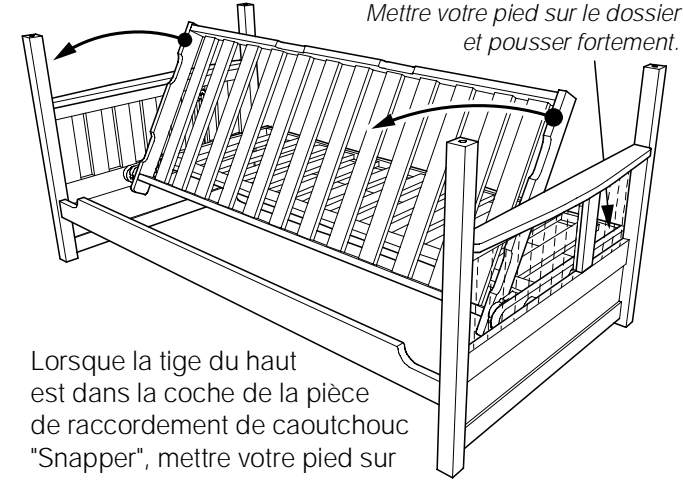

Lorsque la tige du haut est dans la coche de la pièce de raccordement de caoutchouc "Snapper", mettez votre pied sur le dossier du châssis et tirez jusqu'au-delà du point d'agrafe.

4C Pousser le siège vers le bas et le dossier se lèvera.

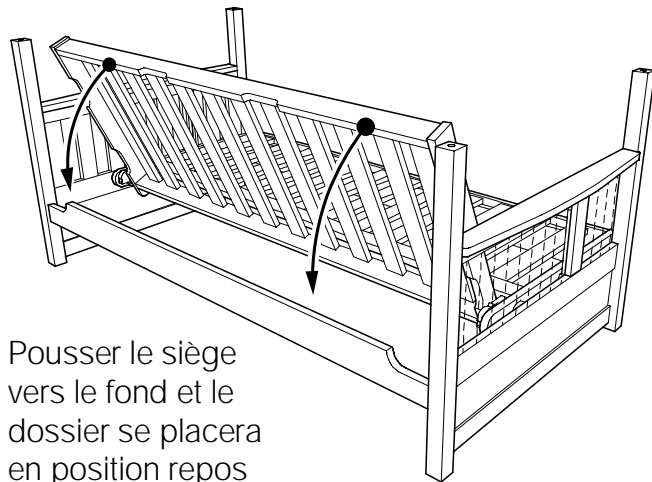

Pousser le siège vers le fond et le dossier se placera en position repos

4D Position repos.

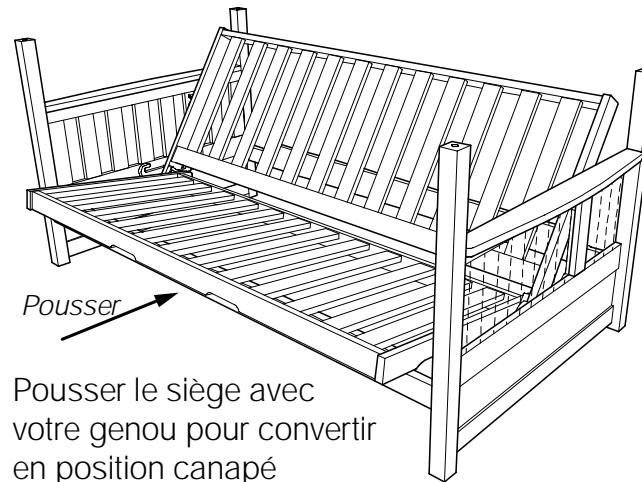

Pousser le siège avec votre genou pour convertir en position canapé

4E Position canapé.

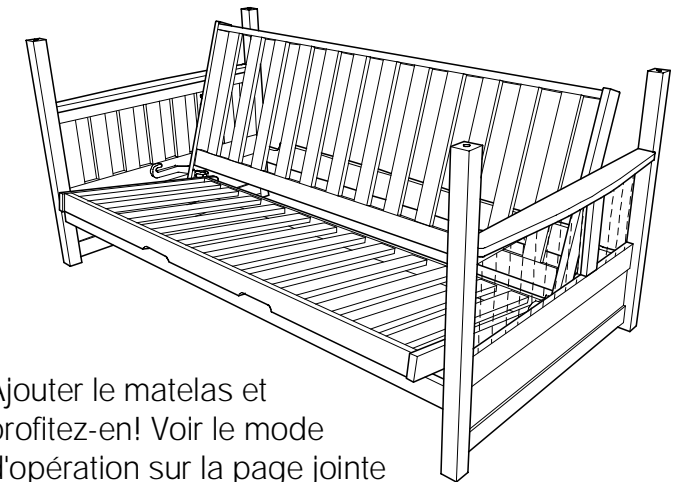

Ajouter le matelas et profitez-en! Voir le mode d'opération sur la page jointe

5A Attacher le rail d'étirement et le rail de protection arrière au lit supérieur.

Taper les goujons de bois dans les bouts des rails d'étirement et le rail de protection arrière. Utiliser les vis 80mm et les écrous, les attacher au lit supérieur en prenant note des côtés gauche et droit.

Assemblage des vis et écrous.

- ✓ Ne pas forcer les vis vous pourriez endommager le filet. S'assurer que le filet est engagé correctement.
- ✓ S'assurer que les trous sont libres de copeaux de bois et de brin de scie.

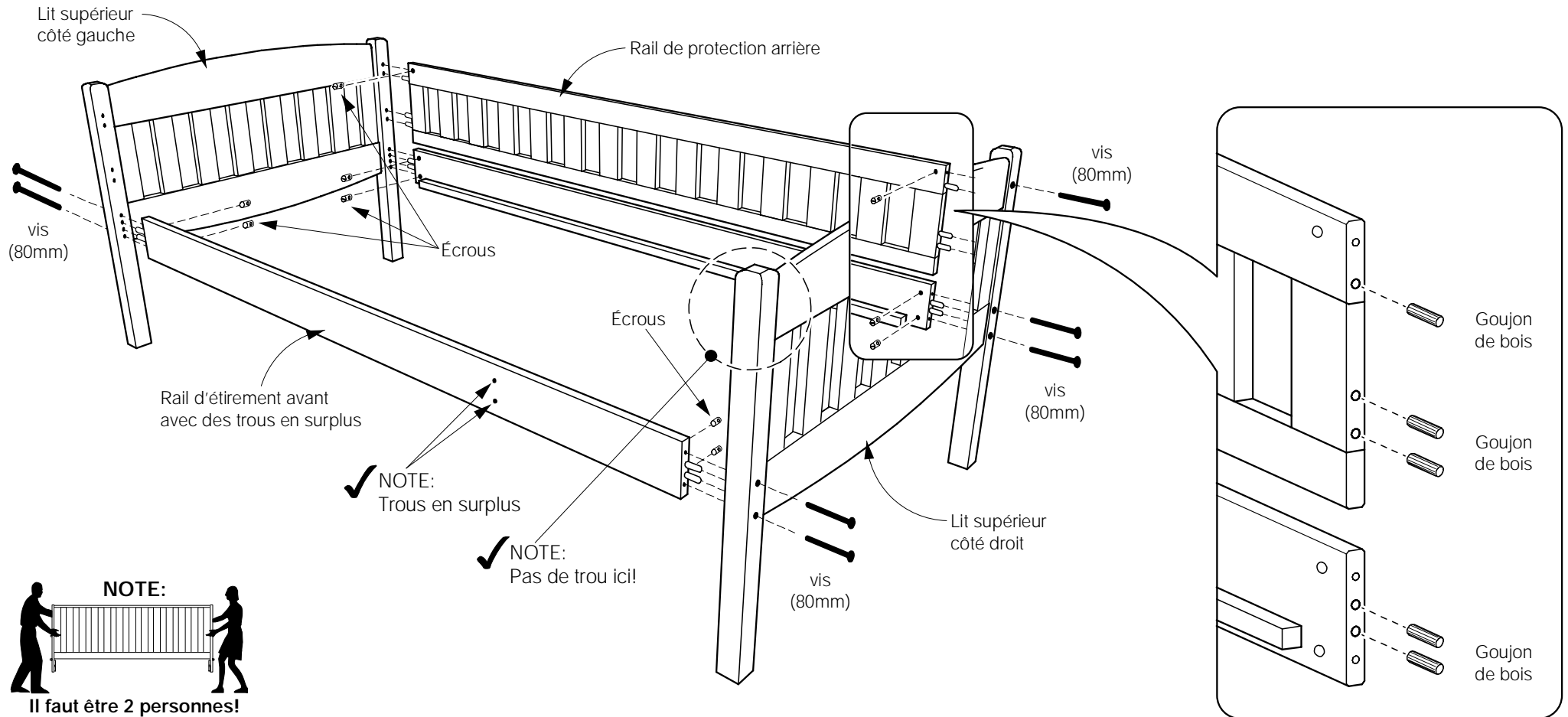

6A Attacher le rail de protection avant au lit supérieur.

Taper les goujons de bois aux bouts du rail de protection avant.
Utiliser les vis 80mm et les écrous et les fixer en place.

Le rail de protection avant s'attache au rail d'étirement en utilisant des vis de 30mm.

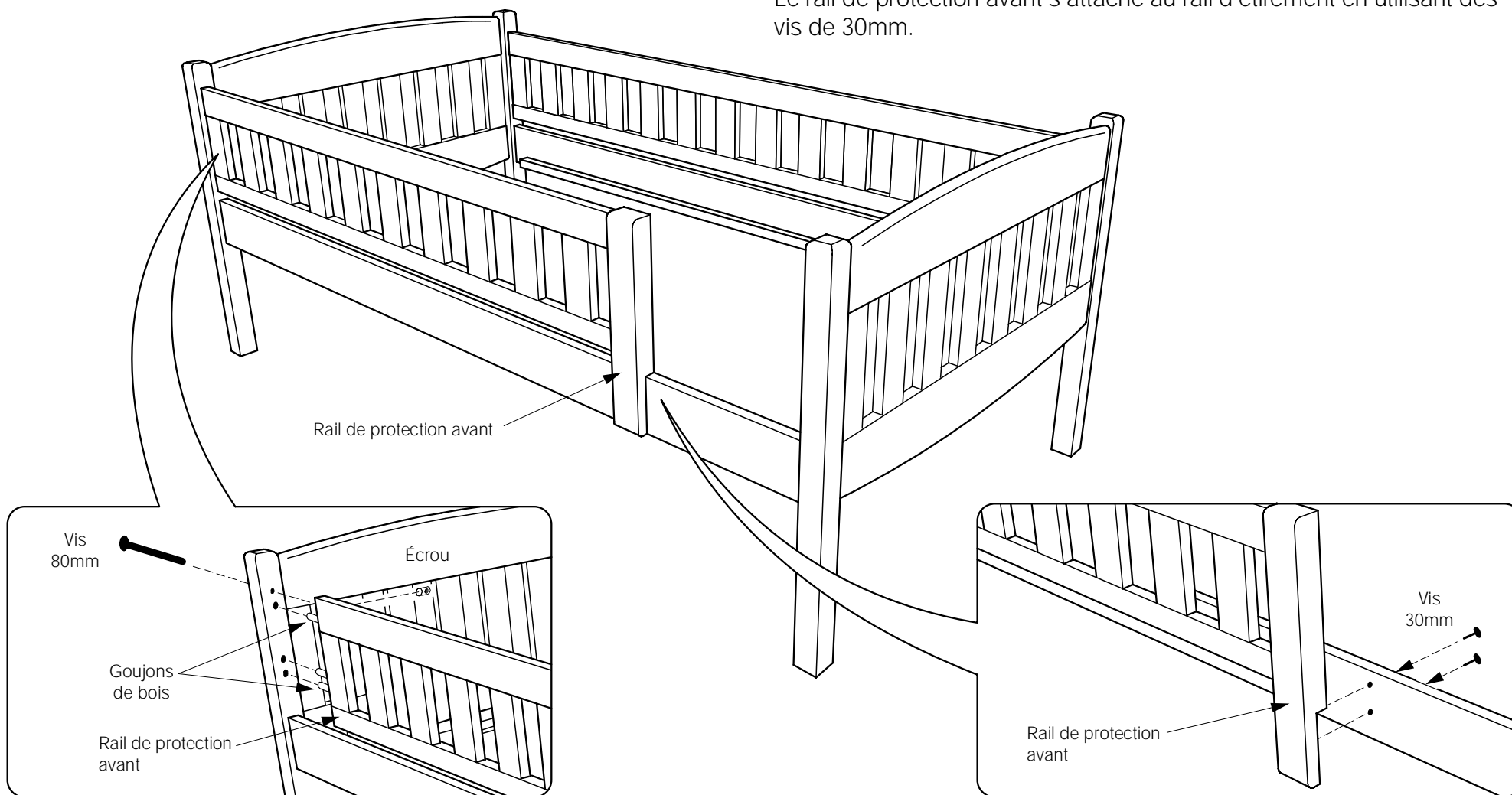

7A Visser les lattes aux rails d'étirement.

Placer les lattes à l'intérieur des rails d'étirement tel que montré ci-après et visser avec les 4 vis à bois (40mm).

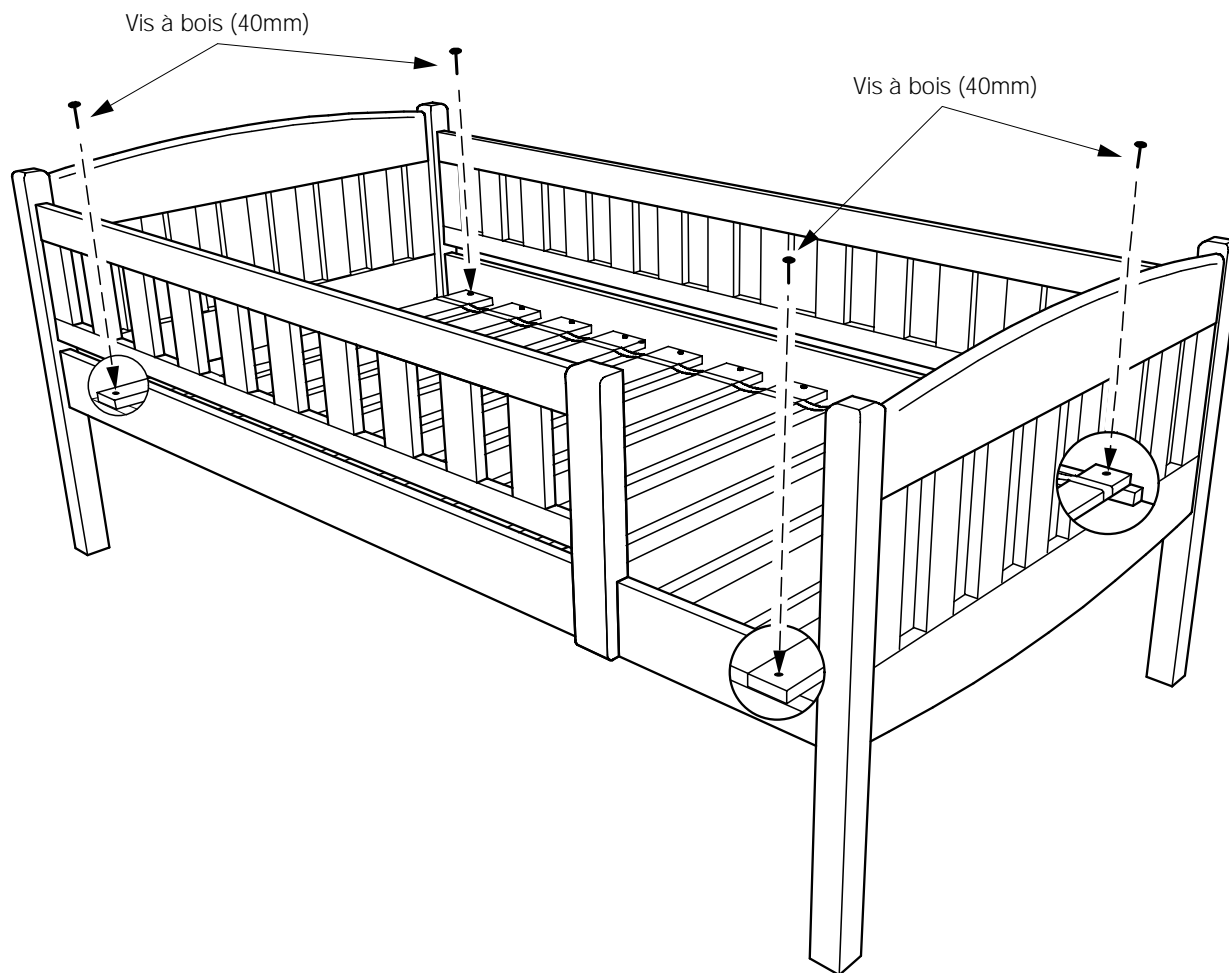

7B Fixer les lattes qui restent avec les vis.

Utiliser les vis à bois pour fixer les lattes qui restent aux rails d'étirements (18 vis). Un tournevis électrique facilitera le travail.

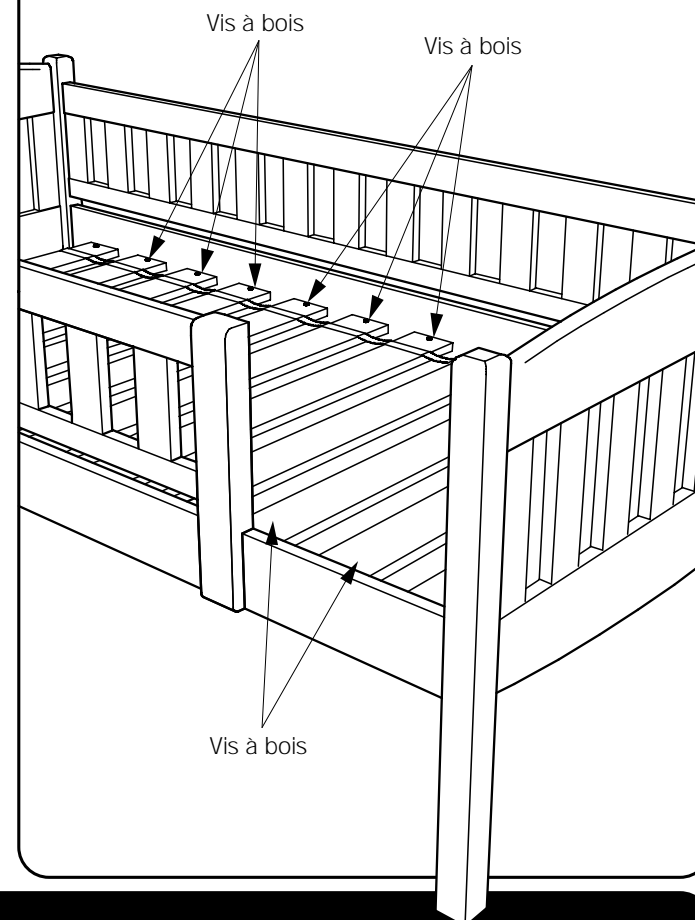

8A Ajuster le lit du haut au lit du bas.

Mettre les tubes de métal dans le haut des pattes. Lever avec précaution le lit du haut sur le lit du bas.

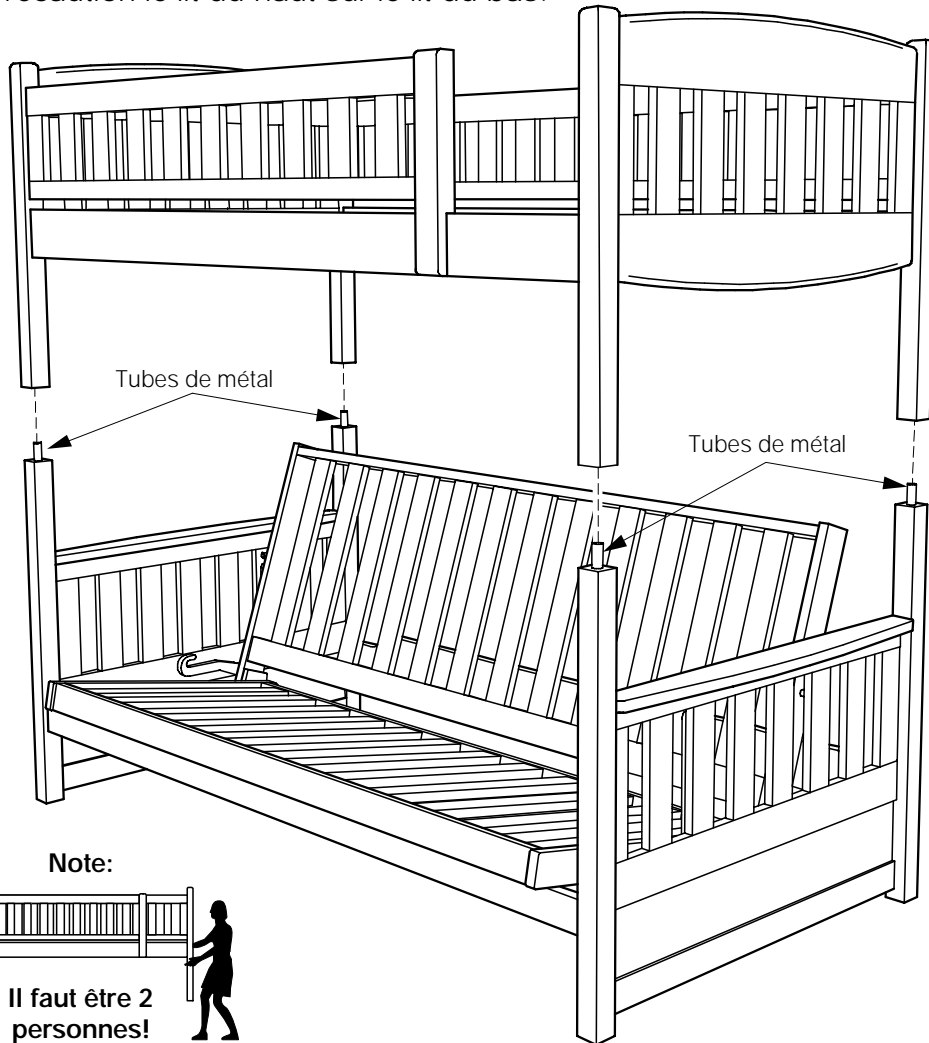

8B Fixer les supports aux pattes.

Utiliser les boulons de 60mm pour fixer les supports aux pattes.

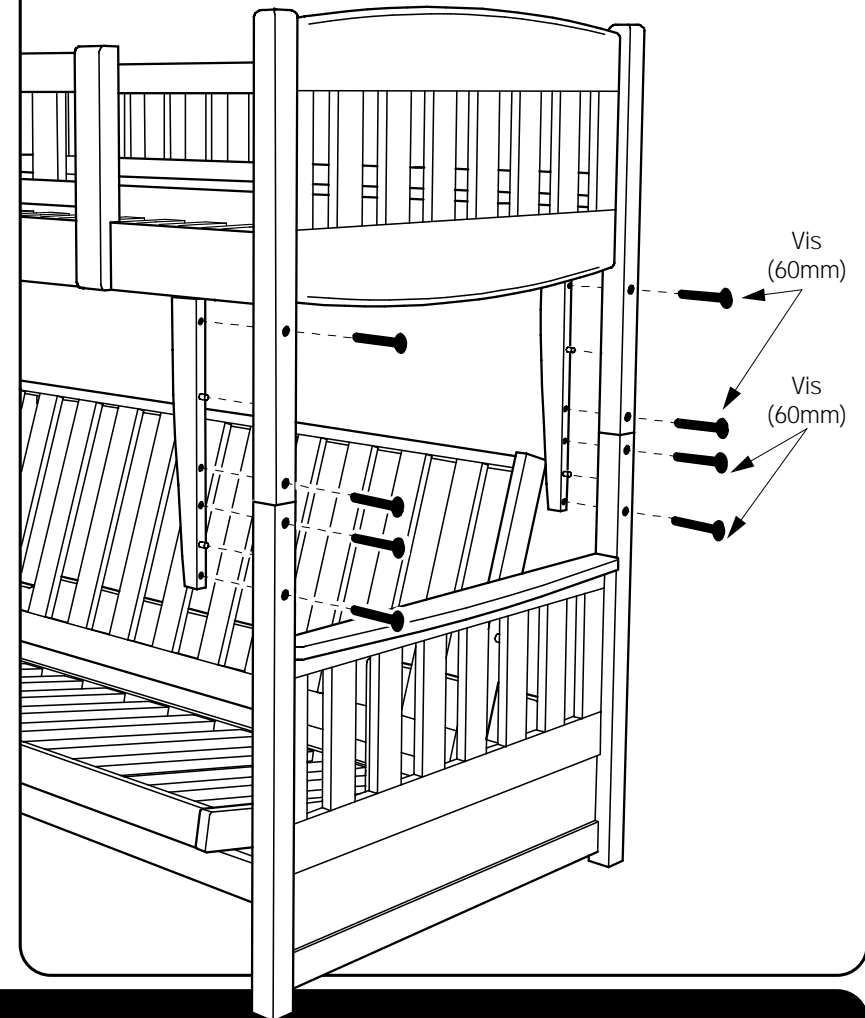

Il faut être 2 personnes!

9A Attacher l'échelle au rail d'étirement du haut.

Finalement, suspendre l'échelle au rail d'étirement du haut. Utiliser les vis à bois (16mm) pour fixer l'échelle en place.

- S'il vous plaît, prendre note de l'avertissement à la page un de ces instructions et de celles imprimées sur le carton et sur l'autocollant mis sur la tête du lit superposé.

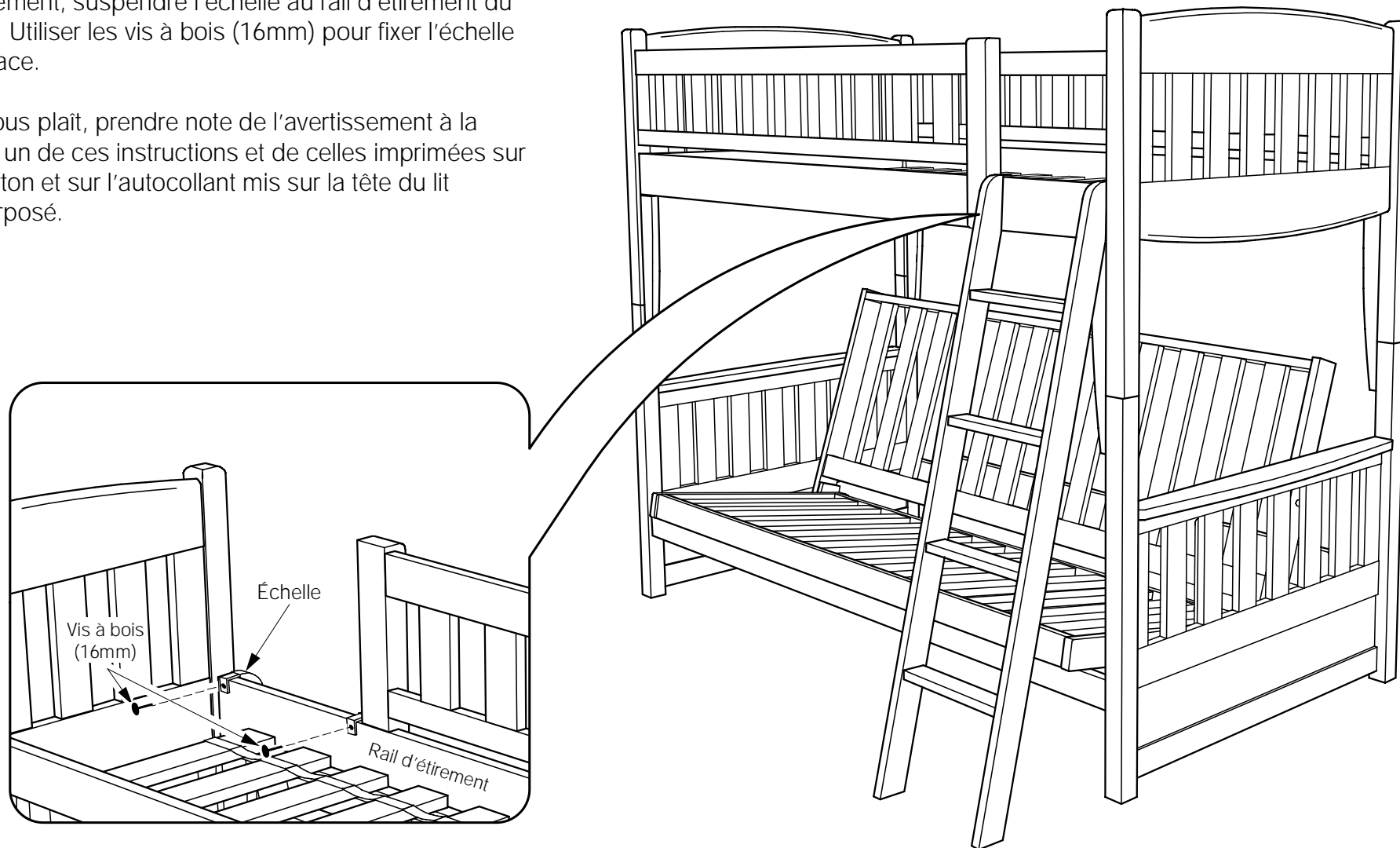

10A De la position lit, lever le siège.

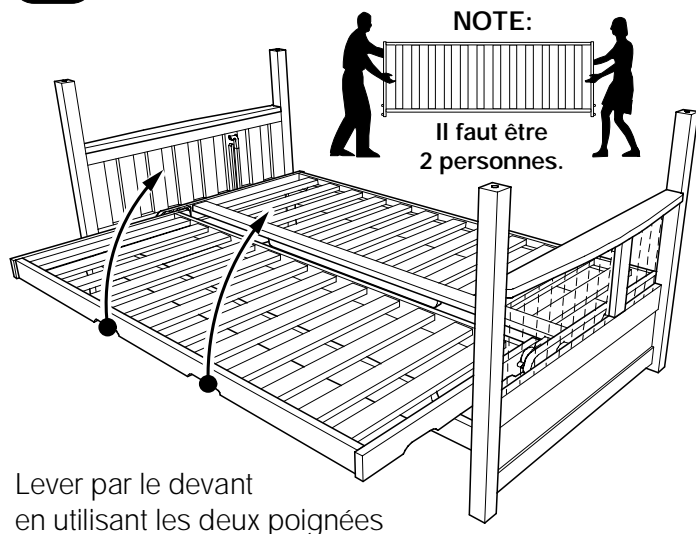

10B Lever le siège au complet.

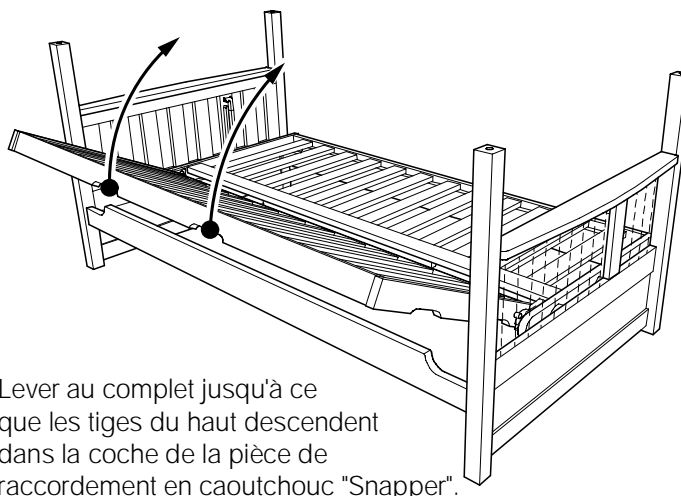

10C Pousser le siège au-delà du point d'agrafe.

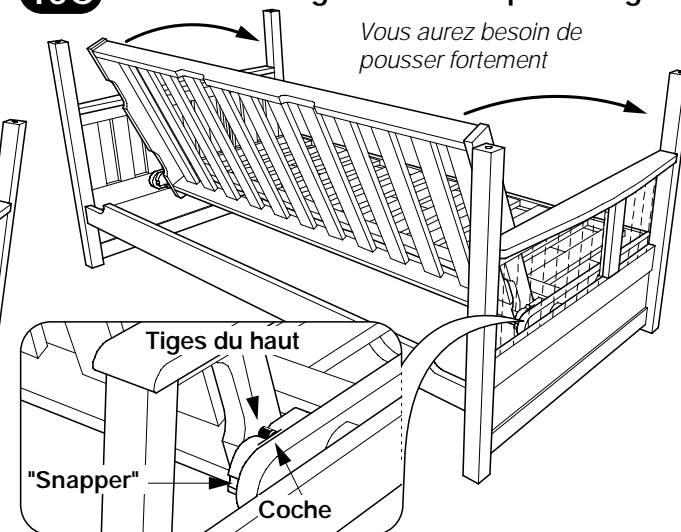

10D De l'arrière, lever la tige du haut et avancer doucement le siège du châssis.

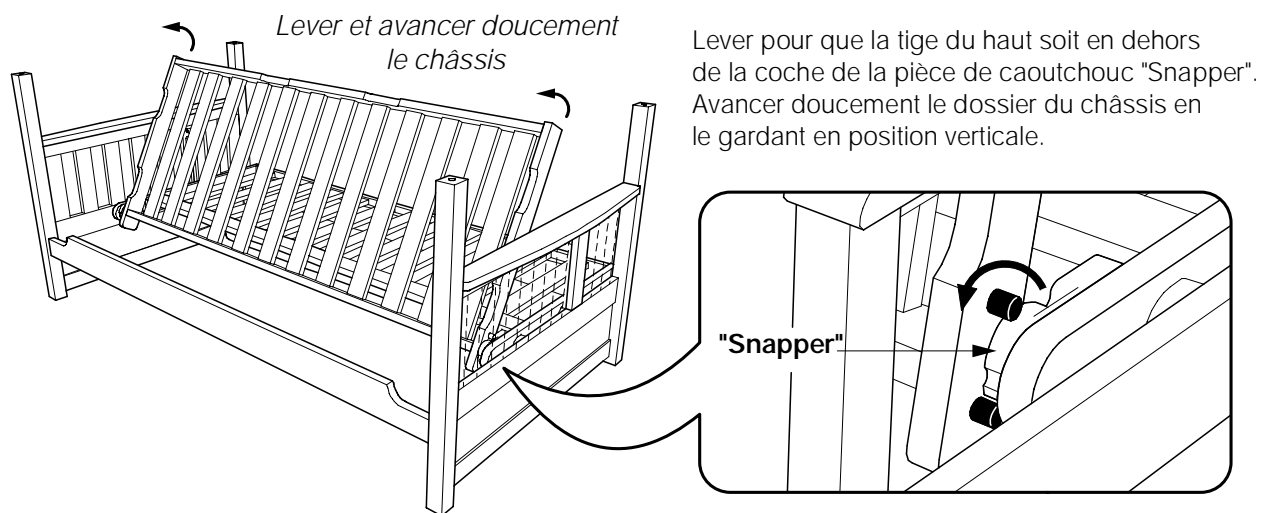

10E Lever le siège en dehors du châssis.

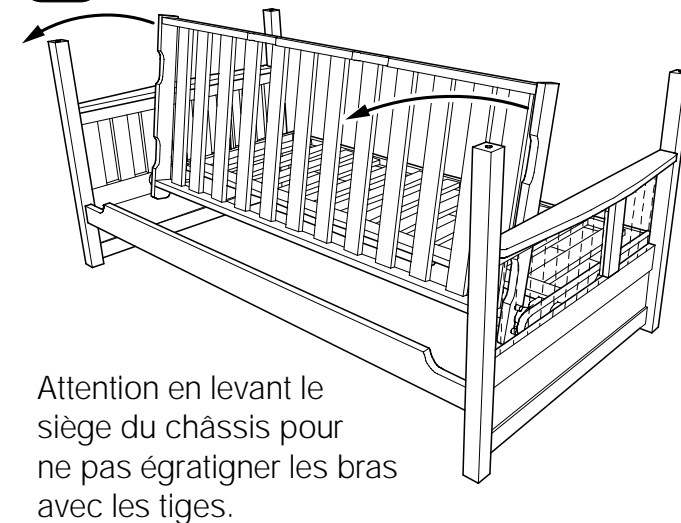

11A Lever le dossier du châssis vers le haut.

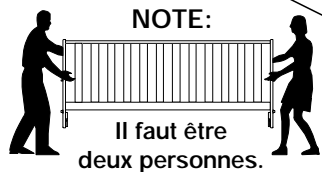
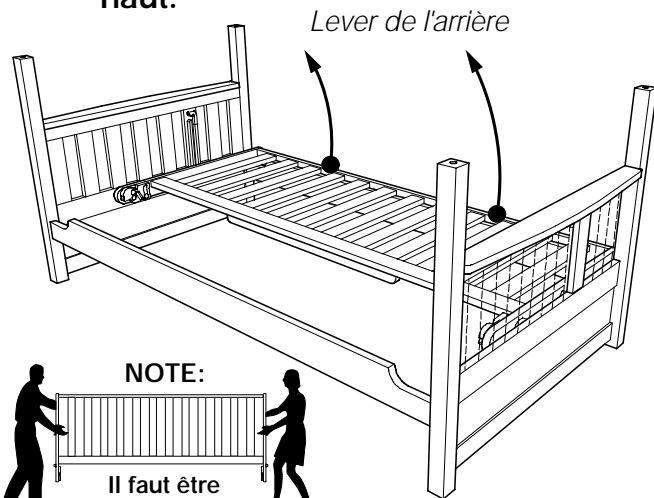

11B Lever le dossier du châssis pour que les tiges du haut se libèrent des pattes arrière.

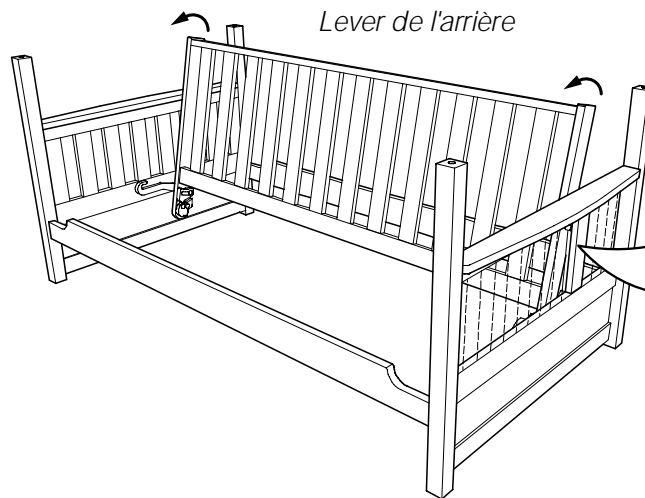

Très Important: S'assurer que les tiges du haut sont complètement en dehors des deux côtés.

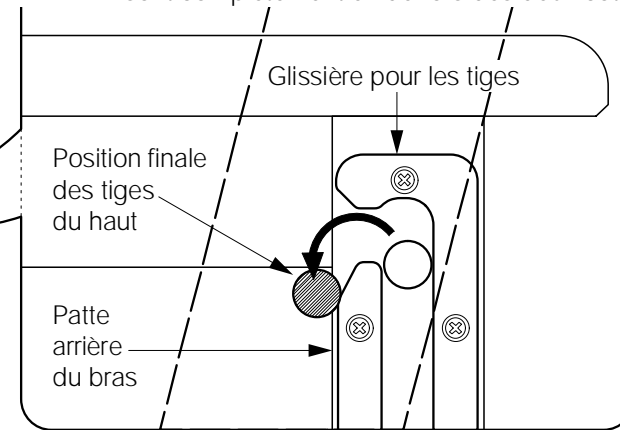

11C Pousser le châssis en avant en haut.

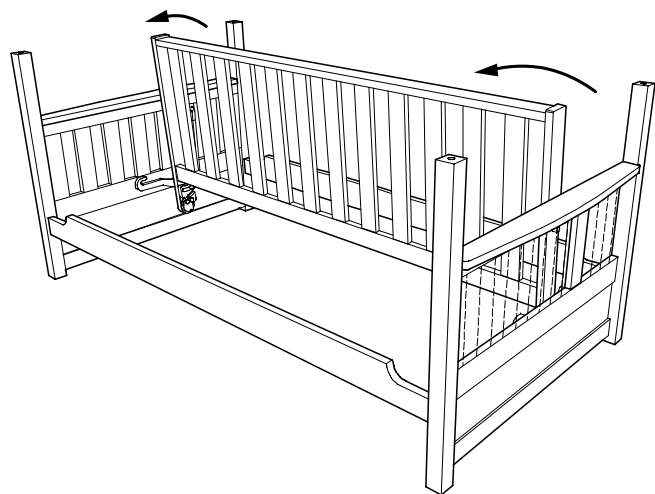

11D Enlever le dossier des bras.

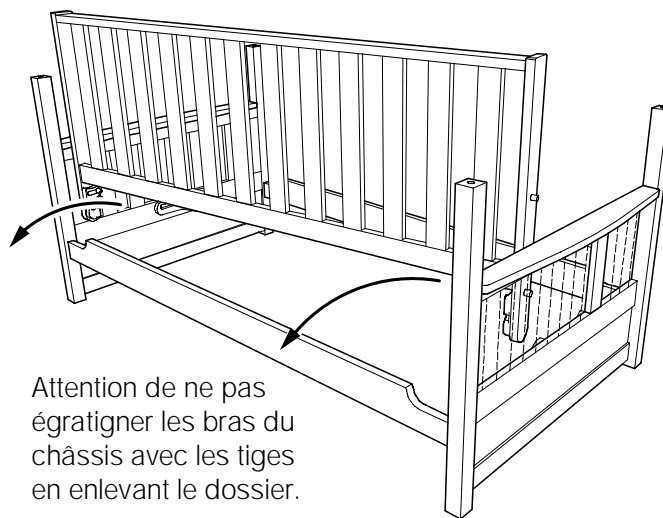

11E Défaire les boulons des pièces d'étirement.

